

ПАСПОРТ ТРЕНАЖЕРА

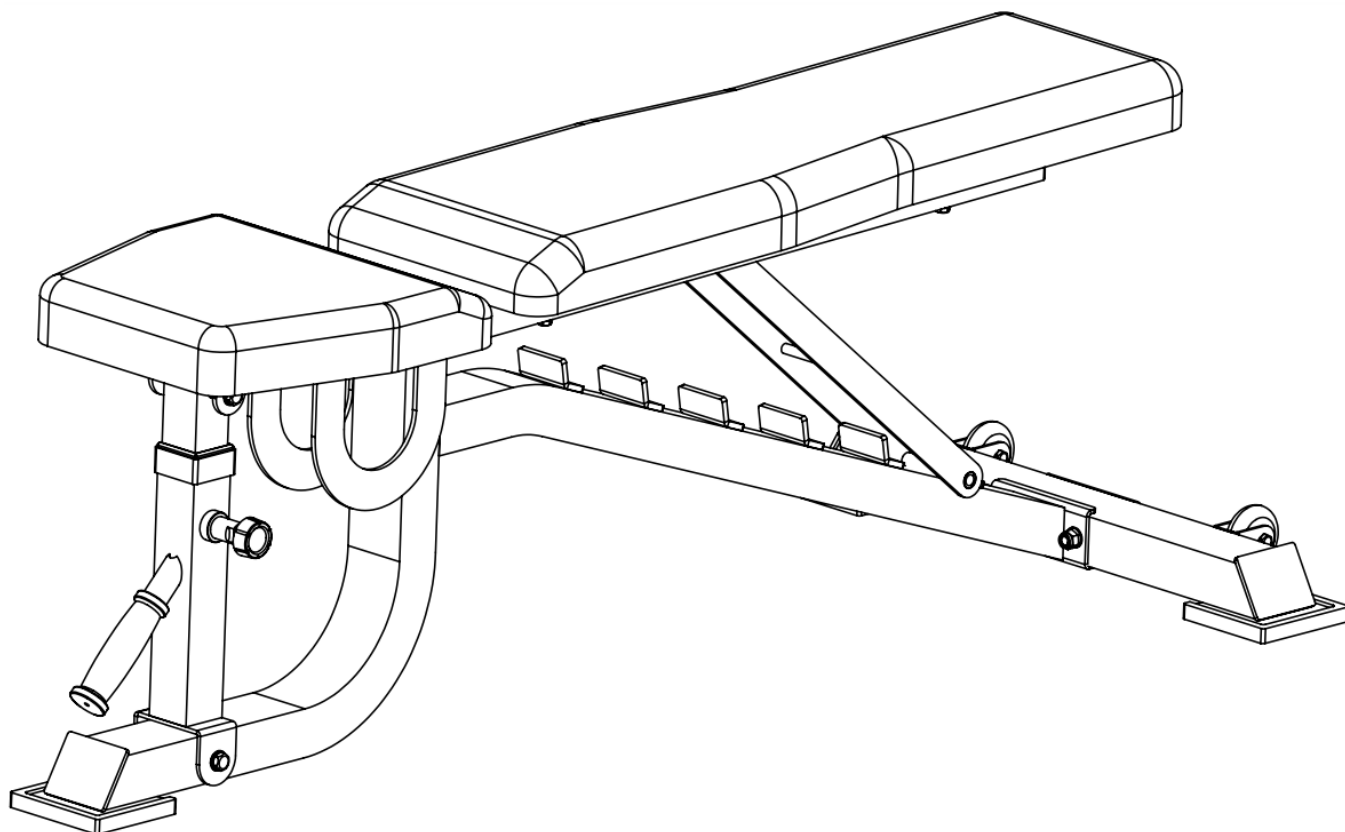

Скамья универсальная OKPRO OK9101

Скамья универсальная OKPRO OK9101 – профессиональная регулируемая скамья для силовых тренировок.

Габариты и вес

Размер (ДхШхВ): 150х70х133 см.

Размер в упаковке (ДхШхВ): 132х50х24 см.

Размер спинки: 94х31 см.

Размер сиденья: 34,5х34,5 см.

Вес: 30 кг.

Вес брутто: 32 кг.

Характерные особенности:

- Рама выполнена из стального профиля 70х50х2 мм с двухслойным покрытием порошковой заводской краской
- Спинка регулируется в 6 положениях
- Регулировка сиденья в 3-х положениях, с помощью надежного пружинного фиксатора.
- Наполнитель подушек с толстым слоем пенополиуретана обеспечивает комфортную тренировку и не теряет форму.
- Качественная прошивка экокожей - долговечна и не подвержена истиранию.
- Транспортировочные колесики и ручка для удобного перемещения по залу.
- Ножки с резиновыми накладками - не портят напольное покрытие и обеспечивают устойчивость во время тренировок.

Инструкции по безопасности

Перед началом любой фитнес-программы вы должны пройти полное медицинское обследование у своего врача. При использовании тренажера всегда следует соблюдать основные меры предосторожности, включая следующие:

- Прочитайте инструкцию перед использованием оборудования. Эта инструкция написаны для обеспечения вашей безопасности и во избежание повреждения оборудования.
- Не позволяйте детям находится на или около оборудования.
- Используйте оборудование только по назначению, как описано в этом руководстве.
- Не используйте дополнительные аксессуары, которые не рекомендуются производителем: такие аксессуары могут повлечь травмы.
- Носите подходящую тренировочную одежду и обувь.
- Никогда не работайте с тренажером, если он упал или поврежден.
- Никогда не роняйте и не вставляйте что-либо в какие-либо отверстия в тренажере.
- Следите за тем, чтобы руки, ноги, длинные волосы и одежда были вдали от движущихся частей тренажера во время тренировки.
- Не пытайтесь поднять вес, больше того, который вы сможете безопасно контролировать.
- Не используйте тренажер на улице.

Обслуживание тренажера

Узловые соединения, пружинные фиксаторы:

- Проверьте все детали на наличие видимых признаков износа или повреждений.
- Проверьте пружины в фиксаторах на предмет правильного натяжения и выравнивания.
- Если пружины залипли или потеряли свою жесткость, немедленно замените их.

Обивка:

- Чтобы продлить срок службы обивки и обеспечить надлежащую гигиену, все подушки тренажеров следует протирать влажной тканью после каждой тренировки.
- Периодически пользуйтесь мыльным щадящим раствором или одобренным чистящими средствами для виниловой обивки, чтобы предотвратить появление трещин или высыхания. Избегайте использования любых абразивных чистящих средств или средств, не предназначенных для виниловых покрытий.
- Если обивка порвалась или начинает рваться, замените ее немедленно.
- Держите острые или заостренные предметы вдалеке от обивки.

Наклейки:

- Ознакомьтесь с любыми предупреждениями о безопасности или другой пользовательской информацией, размещенной на каждой наклейке.

Гайки и болты:

- Осмотрите все гайки и болты на предмет ослабления и при необходимости затяните.
- После затяжки гаек, перезатяните все остальные крепежные элементы, чтобы убедиться, что все детали расположены и натянуты правильно

Направляющие сидений, направляющие регулировок:

- Перед смазкой протрите пыль и грязь на направляющих сухой тряпкой.
- Смажьте направляющие аэрозольной смазкой на основе силикона или тефлона.

Подшипники:

- Аккуратно вытащите подшипник из его корпуса и поместите палец, заполненный легкой смазкой (литиевая, смазка типа «Super Lube» и др), внутрь подшипника. С помощью пальца вдавите смазку в шарикоподшипники и их направляющие, повторяйте, пока направляющие шарикоподшипников не заполнятся смазкой. Поставьте подшипник на место и вытрите излишки смазки. Либо замените подшипник.

График обслуживания

Регламентные работы	Регулярность
Проверить: узловые соединения, пружинные фиксаторы	ежедневно
Почистить: Обивка	ежедневно
Проверить: все наклейки	еженедельно
Проверить: Все гайки и болты. Подтянуть, если необходимо	еженедельно
Заменить: соединительные детали	каждый год

Транспортировка и эксплуатация

- Транспортировка только в заводской упаковке.
- Заводская упаковка не должна быть нарушена.
- При транспортировке должен быть надежно защищен от дождя и влаги, атмосферных осадков.

Хранение

Рекомендуется хранить и использовать только в сухих отапливаемых помещениях со следующими значениями:

1. Температура: +10 - +35 С.
2. Влажность: 50-75%.

Гарантийные обязательства

Производитель гарантирует сохранение функциональных характеристик изделия при соблюдении правил эксплуатации и хранения.

Свидетельство о приемке

Код изделия:

Скамья универсальная ОКПРО ОК9101

Тренажер соответствует техническим требованиям документации и признан годным для эксплуатации. Гарантийный срок: 12 месяцев со дня продажи при условии соблюдения требований, изложенных в настоящем руководстве.

Отгрузку произвел _____ /
(подпись) / Дата _____

Приемку произвел _____ /
/ Дата _____

690014, г. Владивосток, ул. Достоевского 4А, офис 104
E-mail: shop@fitvl.ru
Тел.: 8-800-775-57-83, 8-423-268-06-81, 8-423-241-12-56



ФИТНЕС ТРЕЙД
ПОСТАВЩИК ПРОФЕССИОНАЛЬНОГО ОБОРУДОВАНИЯ